

GHD HARTMANN международный
Представительства в более чем 35 странах – см. www.ghd.net



ВЫРЕЗАТЬ

SL 20
SELECTRA SLICER



Спецификации

размеры:	Длина:	около	2330 мм
	Ширина:	около	1050 мм
	Высота:	около	2375 мм
Размеры продукта:	Длина:	100-350 мм	
	Высота:	50-150 мм	
Производительность:	около 2500 батонов в час (в зависимости от продукта)		
Скорость ножа:	Плавный старт, 300 м / мин		
Длина ленточного ножа:	150 дюймов / около 3,8 м		
Контроль:	контактор		
Контроль частоты:	Hitachi		
Значения подключения:	400 вольт / 50 Гц		
Подключенная нагрузка:	4 кВт		
Вес:	850 кг		

21 A

**GHD Georg Hartmann
Maschinenbau GmbH**

Schwalbenweg 24
D-33129 Delbrück, Германия

тел.: +49 (0) 52 50.98 43-0
Факс +49 (0) 52 50.98 43-33

Интернет: www.ghd.net
Email: info@ghd.net

GHD
HARTMANN

- › SL 20
- › SL 25
- › SL 30
- › SL 50

GHD
HARTMANN

SL 20

Слайсер Hartmann Selectra



Полностью автоматическая ленточная нарезка для тостов и смешанного ржаного хлеба. Процесс резки осуществляется с помощью ленточных ножей длиной 150 дюймов (около 3,8 м). Они растянуты между двумя жесткими хромированными барабанами. Самонесущая, устойчивая к кручению трубчатая стальная рама обеспечивает бесперебойную работу машины. Дверцы и колпаки большого размера обеспечивают хороший доступ для чистки и обслуживания, а также быструю замену ножей.

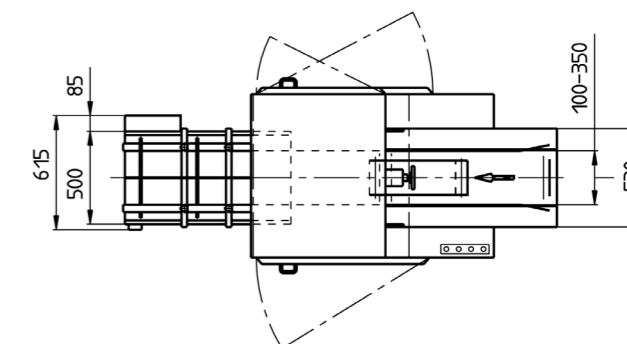
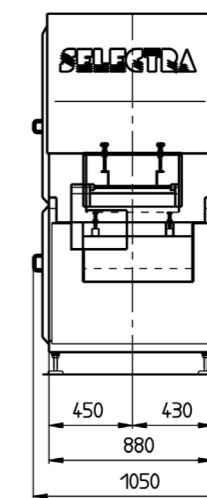
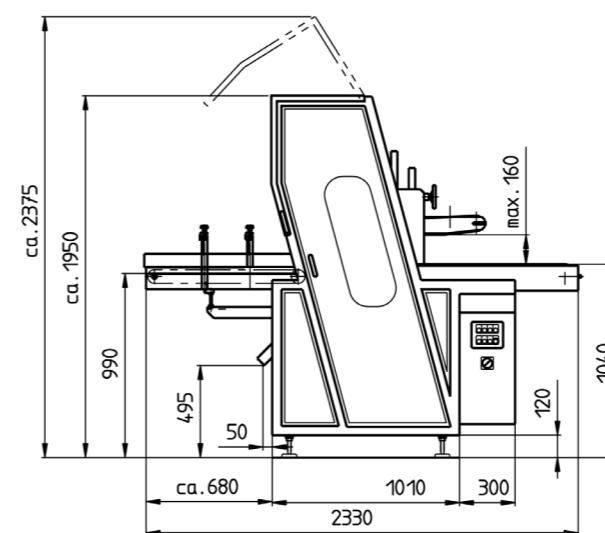

Необязательное предложение рисования.

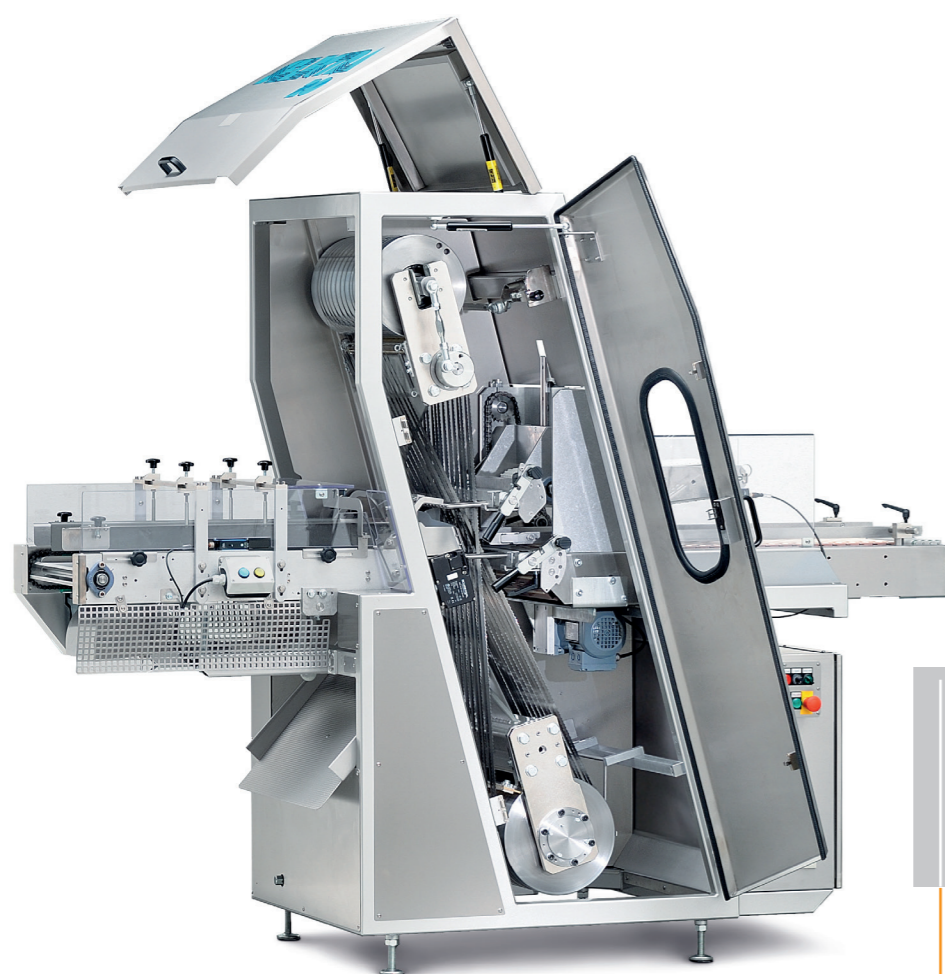

Обзор Selectra SL 20

- › Неподдерживаемая подвеска приводного барабана и отклоняющего барабана
- › Износостойкие твердые хромированные поверхности барабанов снижают износ ленточных ножей
- › Привод ножа с трехфазным двигателем 3 кВт
- › Зажимное устройство с автоматической регулировкой давления зажима
- › Остановка машины при поломке ножа
- › Бесступенчатая скорость подачи и выпуска продукта
- › Подача продукта, состоящая из верхнего и нижнего конвейера
- › Ширина открывания подачи продукта регулируется маховиком

по желанию:

- › Дополнительные направляющие для ножей (возможна толщина диска 7-20 мм)
- › Привод ножа с трехфазным двигателем 4 кВт
- › Запатентованная, безмасляная смазка ножей
- › Версия из нержавеющей стали

разгрузочный

Бесступенчатая скорость и, следовательно, синхронизируется с упаковочной машиной.

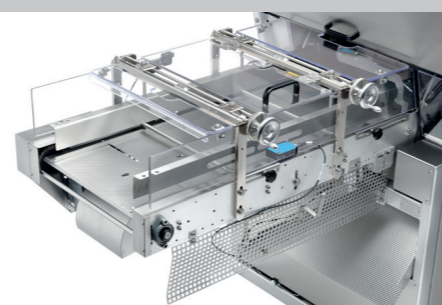

гид нож

Самонесущая подвеска барабана обеспечивает быструю замену и оптимальный доступ для обслуживания.



Дополнительно: смазка ножа

Запатентованный, безмасляный нож для смазки смешанного хлеба до 40% ржи.

