



# VERPACKEN

## VS 320 S VERPACKUNGSAUTOMAT

### Technische Daten

Baumaße:	Länge:	ca. 3310 mm
	Breite:	ca. 1935 mm
	Tischhöhe:	min. 955 mm
	Höhe:	min. 1620 mm
Produktmaße: (andere Abmessungen auf Anfrage)	Länge:	bis 160 mm
	Breite:	bis 220 mm
	oder Durchmesser:	bis 160 mm
	Höhe:	bis 120 mm
Gewicht:	1450 kg	
Leistung:	bis 65 Takte / min (stufenlos regelbar, produktabhängig)	
Steuerung:	Omron	
Frequenzregelung:	Hitachi	
Verpackungsmaterial:	Vorgefertigte Folien- oder Papierbeutel (abhängig vom Verschluss)	
Anschlusswerte:	230/400 Volt / 50 Hz	
Anschlussleistung:	4,0 kW	
Druckluft:	min. 6,0 bar (ISO 8573-1)	

#### Mögliche Zusatzausrüstung:

- › Edelstahl-Ausführung
- › Qualitätsverschluss
- › Doppelte Clipbandrolle
- › Folienprinter „HPD“ zur Bedruckung von Kunststoff-Clipband
- › Verschiedene Reinraum-Ausführungen

25 C



#### GHD Georg Hartmann Maschinenbau GmbH

Schwalbenweg 24  
D-33129 Delbrück, Germany  
Tel: +49 (0)5250.9843-0  
Fax: +49 (0)5250.9843-33  
Web: www.ghd.net  
E-Mail: info@ghd.net



- › VS 320
- › VS 320 S
- › VS 320 14
- › VS 320 SV 12
- › VS 320 SV 12 T
- › VS 320 SV 14
- › VS 320 SV 14 T



# VS 320 S

## Der Verpackungsautomat für Schnittbrot

Vollautomatische Beutelverpackungsmaschine für Schnittbrote. Durch die universelle Einsatzmöglichkeit zum Verpacken und Verschließen von Folien- und Papierbeuteln wird der Automat VS 320 S den international vielschichtigen Verpackungsanforderungen gerecht. Die Auslegung des Antriebskonzeptes gewährleistet eine konstante Schaltpunktgenauigkeit aller Funktionen und reduziert die Wartung auf ein Minimum. Durch die konsequente Trennung des Produktarbeitsbereiches vom mechanischen Antrieb wird diese Maschinenkonzeption auch allen reinraumtechnischen Anforderungen gerecht.

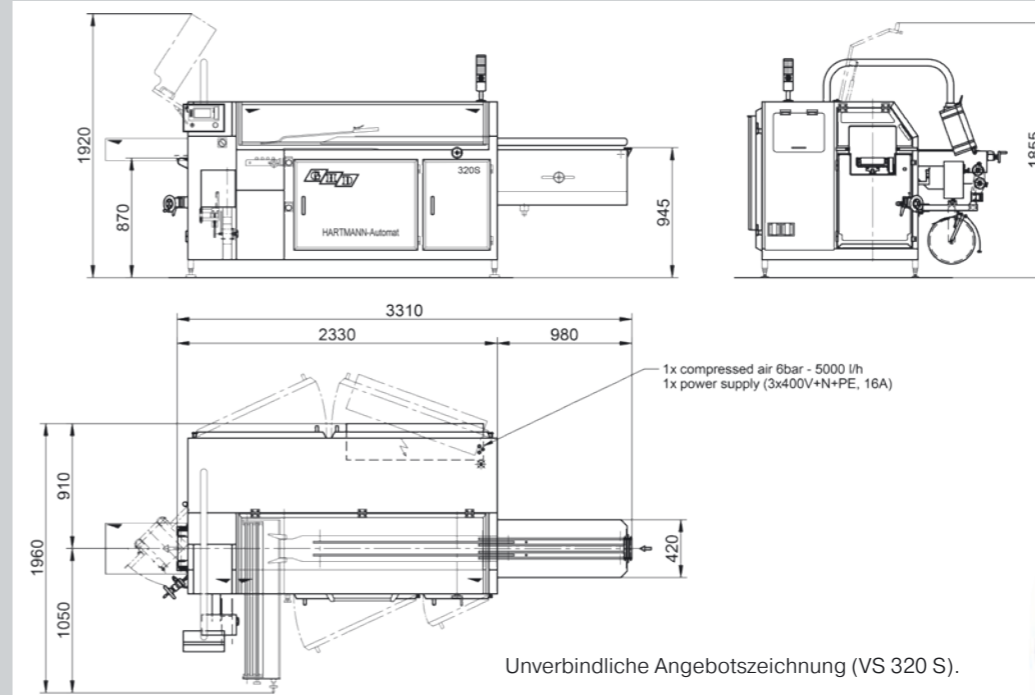

Die Verpackungsmaschine ist lieferbar:  
**Typ VS 320 S:** Für kurze Produkte (bis 160 mm Länge),  
Leistung bis 65 Takte / min, regelbar

### Tür innen

Immer griffbereit: An der Türinnen-  
seite werden die Spreizbleche  
aufbewahrt.



### Clipbandrolle

Auch mit 2 Spulenkörpern erhältlich  
um Stillstandszeiten beim Wechsel  
der Rollen zu verringern.



### Verpackungsautomat VS 320 S im Überblick

- › Automatischer Beuteltisch
- › Abschaltvorrichtung bei Abzug des  
letzten Beutels vom Beutelstapel
- › Impulsgesteuerte Beutelvoröffnungs-  
und Beutelaufblaseeinrichtung
- › Beutelansauger (mit Vakuum)
- › Stufenlos höhen- und breiten-  
verstellbare Spreizbleche mit  
Schnellverschluss
- › Integriertes Verschließaggregat
- › Sterilfilter zum Entkeimen der  
produktberührenden Druckluft
- › Filterkammer mit schraubbaren Filter-  
patronen vor dem Sauggebläse
- › Höhenverstellbarer Ablagetisch in  
der Verschließstation

### Filterkammer

Einfacher Zugang zum täglichen  
Reinigen der Vakuumfilter.



### Display

Intuitive Bedienung über Touch  
Screen.



### Auslaufband

Getaktetes Auslaufband zum  
schonenden und zügigen  
Abtransport der verschlossenen  
Packungen.



### Automatisches Beutelmagazin „ABM“

Der Beutelnachschub kann bei  
laufender Maschine vorgenommen  
werden.



### Optional: Druckgerät

Foliendrucker „HPD“ zur Bedruckung  
von Kunststoff-Clipband.

