



# EMBALLAGE

## PP 30

### EMBALLAGE DE GROUPE EN SACHET COUSSIN

## Spécifications techniques

|                         |  |
|-------------------------|--|
| Dimensions:             | Longueur: environ 9290 mm<br>Largeur: environ 1740 mm<br>Hauteur: environ 3130 mm<br>(En fonction Composant) |
| Cadence:                | pack de 30 / min (selon le produit)  |
| Contrôleur:             | Omron  |
| Variateur de fréquence: | Hitachi  |
| Pneumatique:            | Festo  |
| Alimentation:           | 400 volts / 50 Hz  |
| Puissance:              | 13-18 kW (selon le composant)  |
| Air comprimé:           | min. 6,0 bar (ISO 8573-1)  |
| Poids:                  | 4500 kg (selon le composant)   |

#### Équipement supplémentaire possible:

- › Station de scellage pour film thermosoudable
- › Chargeur de plateau KP 30
- › Autre poste de scellage longitudinal pour emballage multiple
- › Station d'éjection des produits (en cas de bourrage en aval)
- › Système anti electrostqiaue
- › Tranchage horizontal complet avec un ou deux lames
- › Trancheuse à disques, partiel, avec max. 5 couloirs
- › Système de changement des bobines sans arrêt de production

22 A

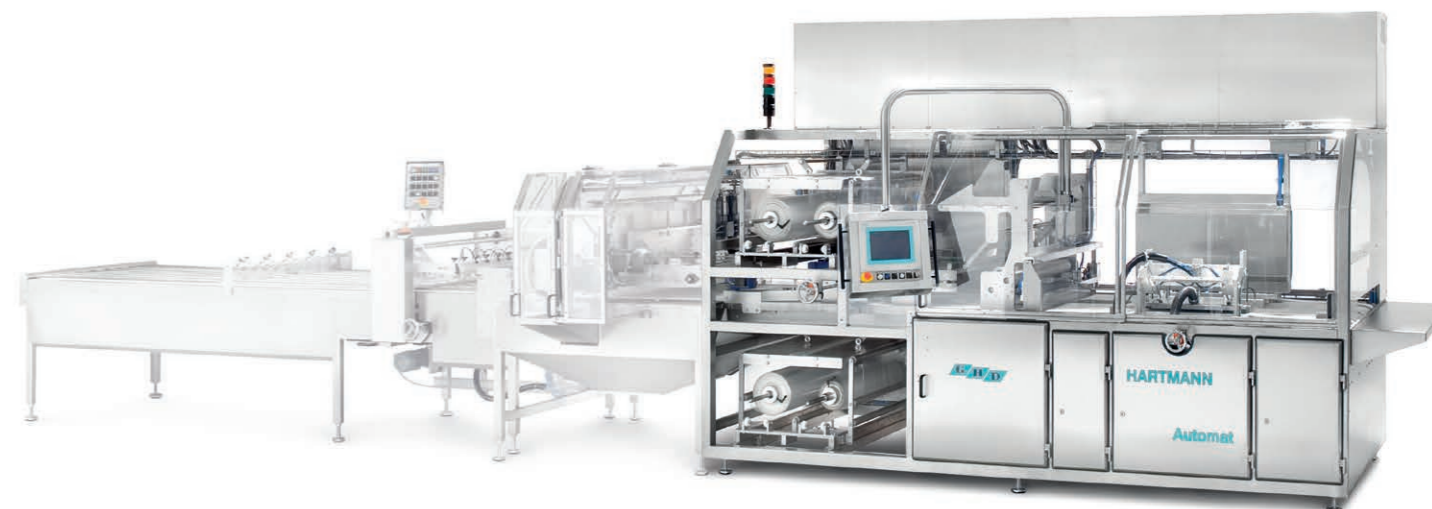

› PP 30

#### GHD Georg Hartmann Maschinenbau GmbH

Schwalbenweg 24  
D-33129 Delbrück, Allemagne  
Tél.: +49 (0) 5250.9843-0  
Télécopie: +49 (0) 5250.9843-33  
Site web: [www.ghd.net](http://www.ghd.net)  
Courriel: [info@ghd.net](mailto:info@ghd.net)

## PP 30

### Machine automatique pour l'emballage d'oreillers

La machine HARTMANN pour l'emballage de groupage en sachet coussin PP 30 est une machine d'emballage modulaire qui peut être assemblée selon les exigences spécifiques du client. Les hamburgers et hot dogs sont à la cible pour ce type d'emballage. Les formats de groupage variables avec jusqu'à 30 à 40 produits répondent aux exigences spéciales du marché et aux spécificités de ce type de produit. L'emballage est constitué d'un film non soudé supérieur et inférieur, entre lesquels les produits sont regroupés et scellés hermétiquement. La conception modulaire permet d'ajouter d'autres équipements comme des trancheuses pour trancher avant l'emballage. Un chargeur automatique en plateau est disponible en option après emballage.

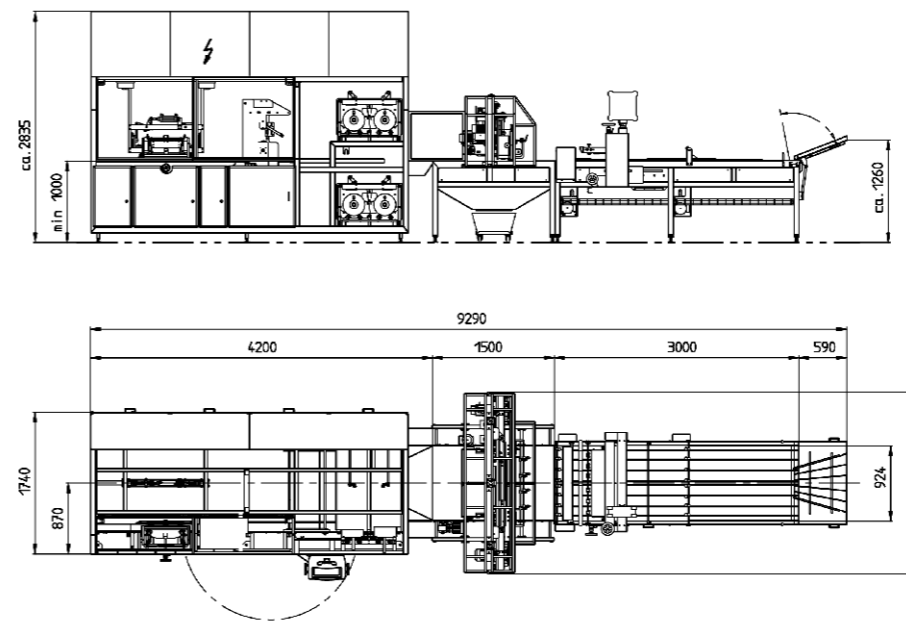

#### La machine pour l'emballage en sachet PP 30 en un coup d'œil

- › Structure modulaire
- › Système d'alimentation simple et facilement convertible
- › Navigation intuitive dans les menus
- › Gestion des recettes pour une sauvegarde et une modification rapides des paramètres du produit
- › Filtre stérile pour purifier l'air comprimé en contact avec le produit
- › Circuit de sécurité pour mettre en place les nouvelles bobines de film
- › Qualité d'étanchéité constante grâce à des postes de scellage à température contrôlée
- › Elements de soudure recouverte d'antiadhésifs et à longue durée de vie
- › Technologie d'entraînement puissante



^ Ligne PP 30 avec Regroupeur GP et trancheuse horizontale HB pour l'emballage en sachet coussin.

