



TRANCHAGE

HS TRANCHAGE-DISQUE

Spécifications techniques

Dimensions:	Longueur:	1300 mm
	Largeur:	765 mm
	Hauteur:	1640 mm
	(En fonction Composant)	
Dimensions du produit:	Largeur:	jusqu'à 150 mm
	Hauteur:	jusqu'à 80 mm
	Position de coupe:	10-60 mm
Cadence:	par piste max. 300 produits / min avec un Ø jusqu'à 100 mm max. 100 baguettes / min jusqu'à une longueur de 320 mm (En fonction des composants installés)	
Variateur de fréquence:	Hitachi	
Alimentation:	400 volts / 50 Hz	
Puissance:	1,2 kW (selon le composant)	
Poids:	270 kg	

Équipement supplémentaire possible:

- › Unités de disques supplémentaires pour coupes en coin et coupes doubles
- › Unité double sur le même châssis
- › Huilage des disques

22 A



› HS

GHD Georg Hartmann Maschinenbau GmbH

Schwalbenweg 24
D-33129 Delbrück, Allemagne

Tél.: +49 (0) 5250.9843-0
Télécopie: +49 (0) 5250.9843-33

Site web: www.ghd.net
Courriel: info@ghd.net

HS

Trancheuse à disque



Trancheuse entièrement automatique pour baguettes, hot-dogs et pains à hamburger. Les produits entrants sont pris en charge par une bande supérieure et inférieure et coupés à l'aide d'un disque entraîné séparément. Tous les guides et la bande supérieure peuvent être ajustés sans outils. Le châssis de la machine et tous les revêtements sont en acier inoxydable - important pour la durée de vie et un nettoyage simple et hygiénique. Avec divers équipements et dispositions de coupe, tranchage charnière, papillon, tranchage en V.



Schéma à titre indicatif.



Présentation de la trancheuse à disque HS

- › Tranchage unilatérale ou bilatérale des produits, Profondeur de coupe réglable
- › Tranchage charnière simple, papillon, en option coupe en V ou double tranchage papillon
- › Les bandes transporteuses sont faciles à nettoyer grâce aux extrémités pliables
- › Pilotage par contacteurs
- › Châssis et revêtement de machine en acier inoxydable
- › Accès direct à la zone des disques pour les nettoyer ou pour leur remplacement
- › Convertible rapidement
- › Tranchage de produit jusqu'à 150mm de large
- › Vitesse réglable pour l'avance et de la rotation disque

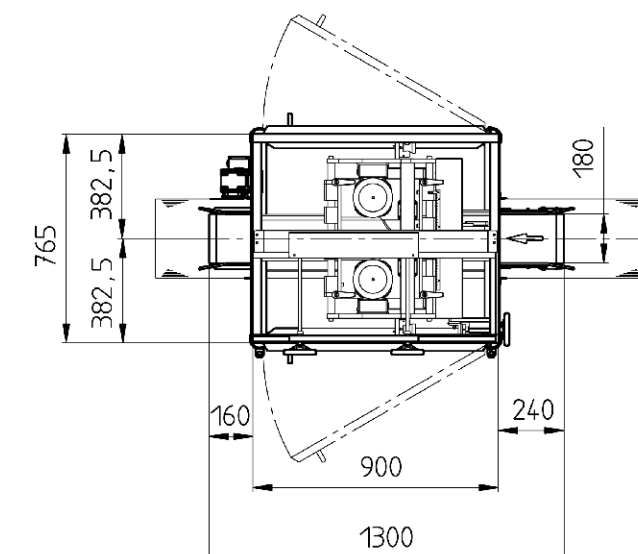
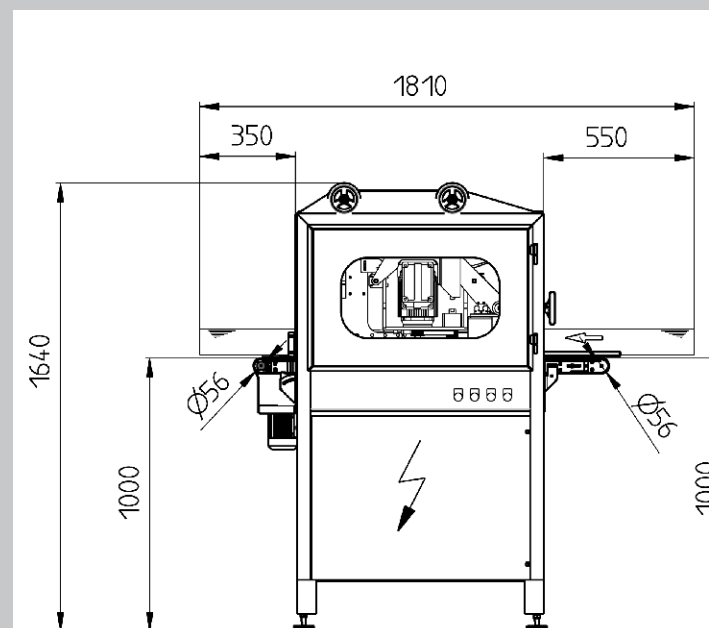

En option: table rotative de séparation VDD

La table tournante de séparation sépare les petits produits de boulangerie non rangés, en particulier les pains au lait, hotdogs, ciabattas ou petites baguettes et les alimente vers la trancheuse à disque(s).

