



SCHNEIDEN

HB1 / HB2

HORIZONTALER BANDSCHNEIDER (einfach/doppelt)

Technische Daten

Baumaße:	Länge: min. 2.000 mm Breite: kundenspezifisch Arbeitshöhe: ca. 1.050 mm (Baumaße können kundenspezifisch variieren)
Produktabmessungen:	Produktgröße: 20 - max. 80 mm Schnittposition: zwischen 10 - 60 mm (andere Abmessungen auf Anfrage)
Steuerung:	Omron
Frequenzregelung:	Hitachi
Anschlusswerte:	230/400 Volt / 50 Hz
Anschlussleistung:	ca. 5,0 kW
Luftanschluss:	min. 6,0 bar (ISO 8573-1)

Mögliche Zusatzausrüstung:

- › Beölung der Bandmesser
- › Krümen-Auffangwannen
- › Motorische Verstellungen der Schnittposition
- › Verwendung als Einzelmaschine oder innerhalb einer Produktionslinie

GHD Georg Hartmann Maschinenbau GmbH

Schwalbenweg 24
D-33129 Delbrück, Germany
Tel: +49 (0) 5250.9843-0
Fax: +49 (0) 5250.9843-33
Web: www.ghd.net
E-Mail: info@ghd.net



25 A



› HB1 / HB2



HB1 / HB2

Horizontaler Bandschneider (einfach / doppelt)

Automatische Schneidemaschine für Baguettes, Hot Dog- und Hamburger-Brötchen. Die ankommenden Produkte werden von einem Ober- und Untergurt übernommen und mittels separat angetriebenen Bandmessern horizontal durchgeschnitten. Je nach Maschinenausführung erfolgt ein einfacher oder doppelter Schnitt der Produkte in einem Durchlauf. Sämtliche Führungen sowie die Schneideposition und der Obergurt sind ohne Werkzeuge einstellbar. Die Produkte können sortiert oder unsortiert zugeführt werden. Der Maschinenrahmen und alle Verkleidungen sind aus Edelstahl gefertigt – wichtig für langen Werterhalt und gut für die einfache und hygienische Reinigung.

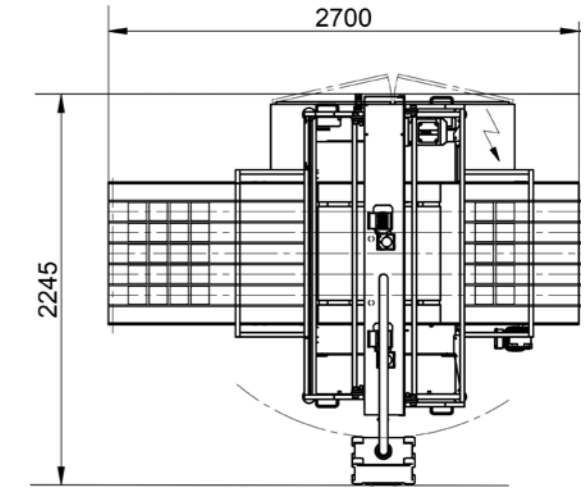
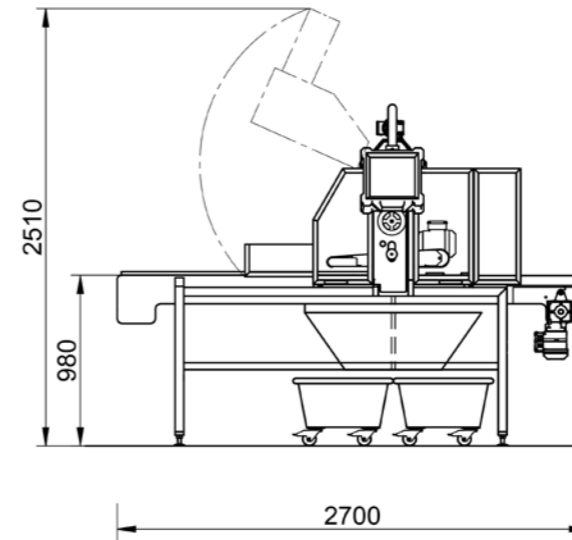

Unverbindliche Angebotszeichnung.

Optional:
Beölungseinrichtung



Optional:
Doppelte Schneideeinrichtung



HB1 / HB2 im Überblick

- › Einzelmaschine oder integriert in eine Produktionslinie
- › Produktspezifisch angepasste Ausstattung
- › Einfacher oder doppelter horizontaler Trennschnitt
- › Krummentrichter
- › Gute Zugänglichkeit zur Reinigung, Umrüstung und Wartung



Optimal:
Präzise Messerführung



Optimal:
Krummentrichter



Optimal:
Krumenwanne

