

EC 155 Machine de Clipsage

Ce dispositif est particulièrement adapté à la fermeture de grands sacs en vrac remplis verticalement. Le chargement peut être effectué manuellement ou par une machine d'emballage verticale en amont. Une synchronisation supplémentaire n'est pas nécessaire en raison du fonctionnement intermittent, commandée par impulsion. Les pinces reprennent les sacs pleins de la machine d'emballage précédente et les introduisent dans l'unité de fermeture. Après le scellage et clipsage, un convoyeur de transport intégré guide les sacs hors de la machine.



Schéma à titre indicatif.



Caractéristiques de l'unité de scellement EC 155

- > Châssis machine soudé, laqué en couleur design acier inoxydable, standard.
- > Panneaux, portes et armoire électrique ou coffret de commande en acier inoxydable.
- > Entraînement avec variateur fréquence
- > Pince de préhension pour les paquets non fermés et remplis.
- > Armoire électrique avec verrouillage

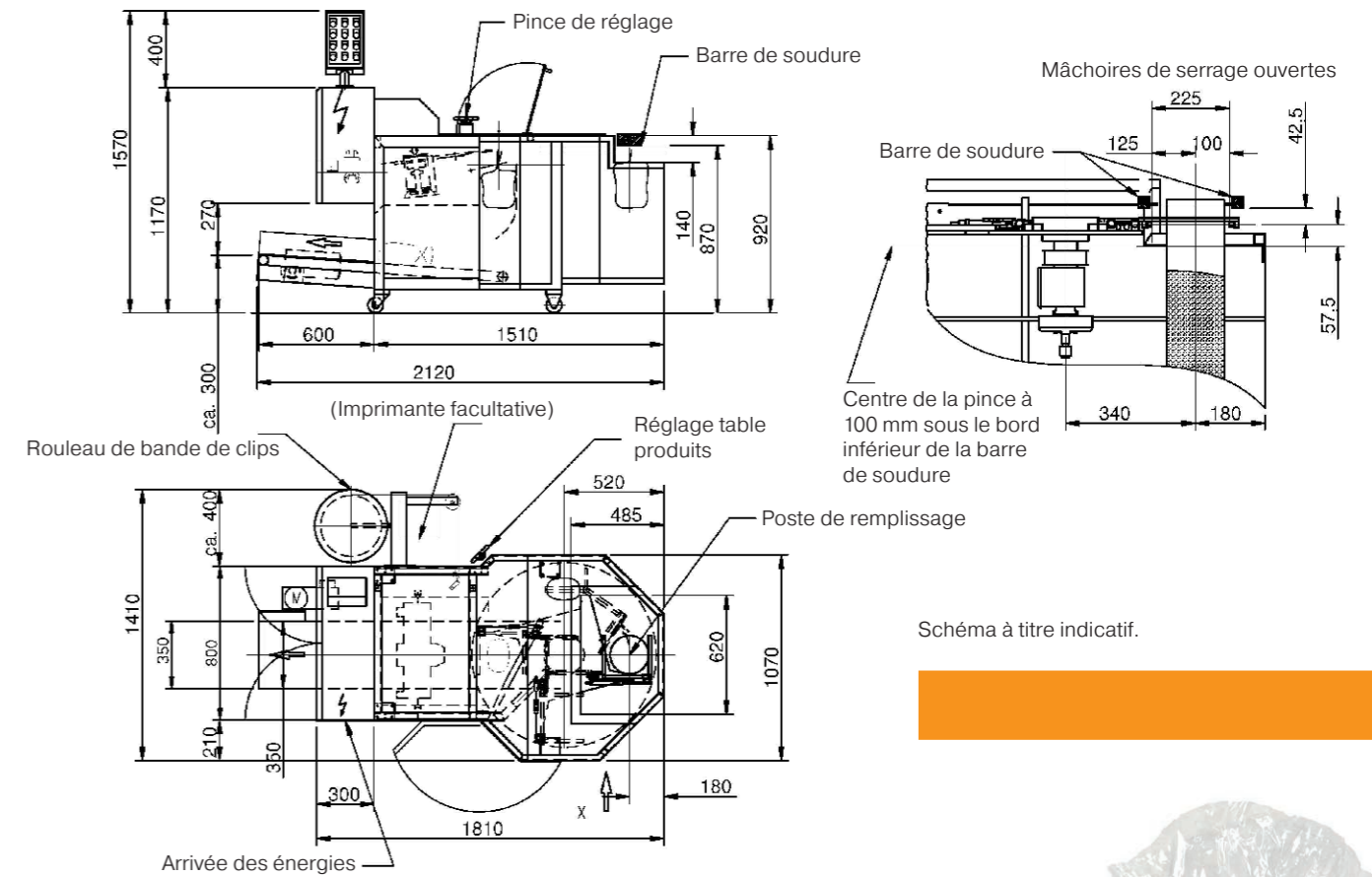
En option: Unité d'impression

Imprimante à film „HPD” pour l'impression sur clip.

